

ОГЛАВЛЕНИЕ

ТЕХНИЧЕСКИЕ ДАННЫЕ И ХАРАКТЕРИСТИКИ	2
ПРЕДУПРЕЖДЕНИЯ	3
МЕРЫ БЕЗОПАСНОСТИ.....	3
ЭТИКЕТКИ БЕЗОПАСНОСТИ	4
РАСПОЛОЖЕНИЕ ЭТИКЕТКИ С СЕРИЙНЫМ НОМЕРОМ	5
ВВЕДЕНИЕ	5
РАСПАКОВКА.....	5
ПОДГОТОВКА МАШИНЫ.....	5
Установка боковой щетки	5
Установка рукоятки.....	5
Подготовка, установка и замена аккумулятора.....	6
РЕГУЛИРОВКА СИСТЕМЫ УПРАВЛЕНИЯ	6
ПУСК.....	6
ИНСТРУКЦИИ ПО ПРАВИЛЬНОЙ ЭКСПЛУАТАЦИИ.....	7
СНЯТИЕ МУСОРНОГО БАКА.....	7
Передний бак (рис. 4)	7
Задний бак (рис. 5).....	7
ТЕКУЩЕЕ ТЕХНИЧЕСКОЕ ОБСЛУЖИВАНИЕ.....	7
ТЕХНИЧЕСКОЕ ОБСЛУЖИВАНИЕ АККУМУЛЯТОРА	8
Зарядка аккумулятора.....	8
НАСТРОЙКИ ЗАРЯДНОГО УСТРОЙСТВА	8
ОТКЛОНЕНИЯ В РАБОТЕ ЗАРЯДНОГО УСТРОЙСТВА	8
ТЕХНИЧЕСКОЕ ОБСЛУЖИВАНИЕ ФИЛЬТРА	9
Очистка предварительного фильтра	9
Очистка фильтра.....	9
Замена фильтра	9
ЗАМЕНА И РЕГУЛИРОВКА БОКОВОЙ ЩЕТКИ.....	9
ЗАМЕНА И РЕГУЛИРОВКА ЦЕНТРАЛЬНОЙ ЩЕТКИ	9
ЗАМЕНА И РЕГУЛИРОВКА РЕМНЯ.....	10
Замена ремня боковой щетки	10
Замена ремня привода	10
ЗАМЕНА ЗАСЛОНОК.....	10
Внешние боковые заслонки.....	10
Внутренние боковые заслонки	10
Центральная заслонка	10
ЗАМЕНА И РЕГУЛИРОВКА ТРОСОВ.....	11
Замена приводного троса	11
Замена подъемного троса боковой щетки	11
ТАБЛИЦА ДЛЯ ВЫЯВЛЕНИЯ И УСТРАНЕНИЯ НЕИСПРАВНОСТЕЙ	11
УТИЛИЗАЦИЯ МАШИНЫ.....	11
РЕКОМЕНДУЕМЫЕ ЗАПАСНЫЕ ЧАСТИ	12

Tennant N.V.

Industrielaan 6 5405 AB

P.O. Box 6 5400 AA, Uden - The Netherlands

Europe@tennantco.com

<http://www.tennantco.com>

ТЕХНИЧЕСКИЕ ДАННЫЕ И ХАРАКТЕРИСТИКИ

ОПИСАНИЕ		
Максимальная ширина	мм	740
	дюймы	29
Максимальная длина	мм	1245
	дюймы	49
Максимальная габаритная высота с боковой щеткой	мм	960
	дюймы	37.75
Ширина очистки с центральной щеткой	мм	500
	дюймы	19.68
Ширина очистки с центральной щеткой и боковой щеткой	мм	700
	дюймы	28
Вес с аккумулятором	кг	121
	фунты	266.76
Емкость переднего контейнера для мусора	л	45
	фут ³	1.6
Автономная работа	ч	<3
Фильтрующая поверхность	м ²	1.03
	фут ²	11.08
Фильтрация	эффективность 99,5% для частиц до 5 микрон	
Производительность (почасовая) Теоретическое значение макс.	м ² /ч	2601
	фут ² /ч	28000
Производительность (почасовая) Расчетная площадь	м ² /ч	2508
	фут ² /ч	27000
Установленная мощность / Потребление	710Вт / 59А	
Тип аккумуляторов (необслуживаемый)	12 В 140 Ач (С20) 12 В 105 Ач (С5)	
Звуковое давление, LpA	70 дБА	
Погрешность измерения, кПа	3.0 дБА	
Звуковая мощность, LwA,g	80 дБ	
Вибрация руки, ahv	1.1 м/с ²	
Погрешность измерения, к	0.5 м/с ²	

ПРЕДУПРЕЖДЕНИЯ

Эта машина предназначена только для коммерческого использования. Ее предназначение — собирать грязь, сухой мусор и пыль с сухих, вымощенных или покрытых коврами поверхностей.

Ее нельзя использовать для каких-либо иных целей. Не используйте машину для сбора жидкостей, опасных или токсичных материалов.

Операторы обязаны прочитать, понять и соблюдать следующие предупреждения.

В этом руководстве символ предупреждения, показанный ниже, и термин «ПРЕДУПРЕЖДЕНИЕ БЕЗОПАСНОСТИ» используются в следующих значениях:



ПРЕДУПРЕЖДЕНИЕ: предупреждает об опасностях или опасных процедурах, которые могут привести к серьезным травмам или смерти.

ПРЕДУПРЕЖДЕНИЕ БЕЗОПАСНОСТИ: указывает на процедуры, которые необходимо соблюдать для безопасного использования машины.

Несоблюдение этих предупреждений может привести к травмам, поражению электрическим током, пожару или взрывам.



ПРЕДУПРЕЖДЕНИЕ: Не управляйте машиной в присутствии легковоспламеняющихся жидкостей, паров или горючей пыли.

Машина не оснащена взрывозащищенными двигателями. Искры, возникающие в электродвигателях при запуске и во время работы, могут стать причиной пожара или взрыва, если машина используется в присутствии легковоспламеняющихся жидкостей/паров или горючей пыли.



ПРЕДУПРЕЖДЕНИЕ: Не собирайте токсичные или легковоспламеняющиеся материалы, горящий или тлеющий мусор.



ПРЕДУПРЕЖДЕНИЕ: Аккумуляторы выделяют водород. Держите их подальше от искр и открытого огня. При зарядке держите отсек для аккумуляторов открытым.



ПРЕДУПРЕЖДЕНИЕ: Не заряжайте аккумуляторы, если кабель питания зарядного устройства поврежден. Не переделывайте вилку.

Если кабель зарядного устройства поврежден или порван, обеспечьте его замену производителем, авторизованным сервисным центром или квалифицированным специалистом.



ПРЕДУПРЕЖДЕНИЕ: Перед выполнением каких-либо работ на машине отсоедините кабели аккумулятора и отсоедините кабель питания зарядного устройства.

ПРЕДУПРЕЖДЕНИЯ БЕЗОПАСНОСТИ Не используйте машину на мокрой поверхности. Не допускайте пребывания машины под дождем.

Машина должна всегда храниться в помещении

Следующая информация указывает на потенциально опасные условия для оператора или машины.

МЕРЫ БЕЗОПАСНОСТИ

Не используйте машину:

- В присутствии легковоспламеняющихся или взрывоопасных веществ.
- Если вы не прошли обучение и не имеете разрешения на проведение работы.
- Если внимательно не прочитали руководство оператора.
- Если машина не в идеальном состоянии.
- При отсутствии бака для мусора и/или фильтров.

Зарядное устройство:

- Убедитесь, что электрическая розетка, используемая для питания зарядного устройства, подсоединена к соответствующему заземлению и имеет термомангнитную и дифференциальную защиту.
- Убедитесь, что электрические характеристики зарядного устройства (напряжение, частота, потребляемая мощность), приведенные на паспортной табличке, соответствуют характеристикам электросети.

До включения машины:

- Убедитесь, что все защитные устройства установлены и работают правильно.

Когда машина работает:

- Не собирайте горящий или тлеющий мусор, такой как сигареты, спички или угли.
- Не используйте машину для сбора жидкостей.
- Немедленно сообщайте о любых повреждениях или неисправностях.
- На наклонных и скользких поверхностях продвигайтесь медленно.
- Не оставляйте машину без присмотра или на наклонных поверхностях.
- Не используйте машину для сбора проводов, тросов, ремней или аналогичных материалов.
- Убедитесь, что рабочая зона хорошо освещена.
- Храните машину в недоступном для детей месте.
- Не используйте машину для перевозки людей или вещей.
- В запыленных средах носите защитные очки и перчатки.

Перед тем как отойти от машины или перед проведением технического обслуживания:

- Остановите машину на ровном и сухом полу.
- Выключите машину.

Во время проведения технического обслуживания и ремонтных работ:

- Держитесь подальше от движущихся частей машины. Не надевайте куртку, рубашку или одежду с рукавами, которые могут быть затянуты в рабочие части машины.
- Перед началом работ с машиной отсоедините аккумулятор и вилку зарядного устройства.
- Используйте оригинальные или одобренные запасные части.
- Ремонтные работы должны выполняться квалифицированным специалистом.
- Не переделывайте машину никоим образом.
- При работе с аккумулятором или кабелями аккумулятора надевайте защитные перчатки и защитные очки.
- Избегайте контакта с аккумуляторной кислотой.
- Не управляйте машиной при уклонах более 2%.

При транспортировке машины:

- Выключите машину.
- Для подъема машины обратитесь за помощью.
- Для погрузки на грузовик или прицеп или для выгрузки с них используйте подходящий пандус.
- Закрепите машину на грузовике или прицепе с помощью ремней.

ЭТИКЕТКИ БЕЗОПАСНОСТИ

Этикетки безопасности прикрепляются к машине. В случае повреждения их необходимо заменить.

	ПРЕДУПРЕЖДЕНИЕ! РИСК ЗАТЯГИВАНИЯ
	ПРЕДУПРЕЖДЕНИЕ! РИСК КИСЛОТНЫХ ОЖОГОВ
	ПРЕДУПРЕЖДЕНИЕ! РИСК ОЖОГОВ
	МАКСИМАЛЬНЫЙ УКЛОН
	РУКОВОДСТВО ОПЕРАТОРА, ИНСТРУКЦИИ ПО ЭКСПЛУАТАЦИИ
	ПРОЧИТАЙТЕ РУКОВОДСТВО ОПЕРАТОРА
	СИМВОЛ «ПОСТОЯННЫЙ ТОК»
	АППАРАТ КЛАССА ЗАЩИТЫ III. АППАРАТ ОТНОСИТСЯ К КЛАССУ ЗАЩИТЫ III, КОГДА ЗАЩИТА ОТ ПОРАЖЕНИЯ ЭЛЕКТРИЧЕСКИМ ТОКОМ ОБЕСПЕЧИВАЕТСЯ ОТСУТСТВИЕМ НАПРЯЖЕНИЙ, ПРЕВЫШАЮЩИХ БЕЗОПАСНОЕ СВЕРХНИЗКОЕ НАПРЯЖЕНИЕ (SELV). НА ПРАКТИКЕ ЭТО ОЗНАЧАЕТ, ЧТО ТАКОЙ АППАРАТ ПИТАЕТСЯ ОТ АККУМУЛЯТОРА ИЛИ ТРАНСФОРМАТОРА SELV.
	ОТХОДЫ СПЕЦИАЛЬНОГО ВИДА. НЕ УТИЛИЗИРУЙТЕ ВМЕСТЕ С БЫТОВЫМИ ОТХОДАМИ.
	ВНИМАНИЕ, ОПАСНОСТЬ ПОЛУЧЕНИЯ ССАДИН ИЛИ ЗАТЯГИВАНИЯ ПРИ КАСАНИИ ВРАЩАЮЩЕЙСЯ ЩЕТКИ

РАСПОЛОЖЕНИЕ ЭТИКЕТКИ С СЕРИЙНЫМ НОМЕРОМ

Убедитесь, что на машине имеется паспортная табличка с серийным номером, которая находится, как показано на рис. 1. Если ее нет, немедленно сообщите дилеру.



Рис. 1

ВВЕДЕНИЕ

Настоящее руководство содержит указания и практическую информацию, касающиеся безопасности, использования, регулировки и технического обслуживания машины. Эта машина разработана и произведена для обеспечения наилучших характеристик, комфорта и легкости работы в различных условиях.

Перед доставкой машина была проверена на нашем заводе и нашим дилером, чтобы удостовериться, что она будет передана вам в идеальном рабочем состоянии. Для того чтобы машина оставалась в таком же состоянии, и для обеспечения бесперебойной работы строго следуйте инструкциям по текущему техническому обслуживанию, приведенным в данном руководстве.

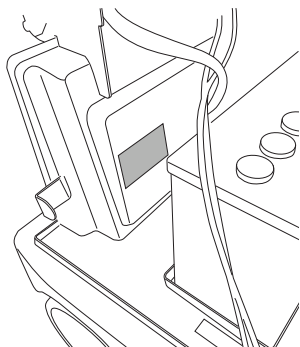
РАСПАКОВКА

Осторожно распакуйте машину, избегая действий, которые могли бы ее повредить; после распаковки убедитесь, что все части машины целы. В случае выявления повреждений НЕ используйте машину, а обратитесь к дилеру. С учетом требований к упаковке и транспортировке некоторые части и аксессуары могут поставляться отдельно; для правильной сборки следуйте инструкциям, приведенным в соответствующих пунктах данного руководства.

Содержимое упаковки:

- 1 Машина
- 1 Боковая щетка
- 1 Руководство
- 1 Декларация соответствия ЕС
- 1 Набор инструментов:
- 2 Пусковых ключа
- 1 Аккумулятор

Если вы заметили, что одно из вышеперечисленного отсутствует, немедленно обратитесь к дилеру.

Убедитесь, что упаковочные материалы (мешки, коробки, поддоны, скобы и т. п.) убраны в недоступное для детей место.

ПРИМЕЧАНИЕ

Для того чтобы пусковые ключи не потерялись во время транспортировки, они помещены в конверт с документами.

ПОДГОТОВКА МАШИНЫ

Установка боковой щетки

- Установите рычаг подъема щетки (поз. 1, рис. 3) в положение «0».
- Открутите винт на валу привода боковой щетки.
- Поместите щетку на вал (рис. 2).
- Затяните винт вместе с шайбой.



Рис. 2

Установка рукоятки

- Снимите верхний капот, чтобы получить доступ к крепежным винтам рукоятки.
- Поднимите рукоятку в рабочее положение (поз. 1, рис. 2/A).
- Затяните крепежные винты рукоятки (поз. 2, рис. 2/A) (используйте инструмент, поставляемый с машиной).

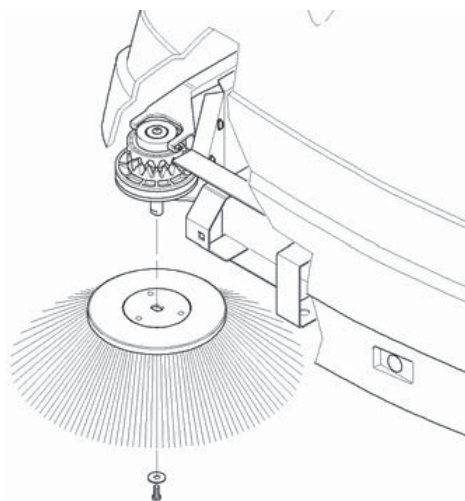

Рис. 2/A

Подготовка, установка и замена аккумулятора

ДЛЯ ВАШЕЙ БЕЗОПАСНОСТИ: При работе с аккумулятором и кабелями аккумулятора надевайте защитные перчатки и защитные очки. Избегайте контакта с аккумуляторной кислотой. Обратитесь в Tennant или к дистрибьютору за рекомендациями по замене аккумулятора.

Макс. размеры аккумулятора: 18 см (7,00 дюймов) P x 32 см (12,50 дюймов) L x 24 см (9,38 дюймов) H.

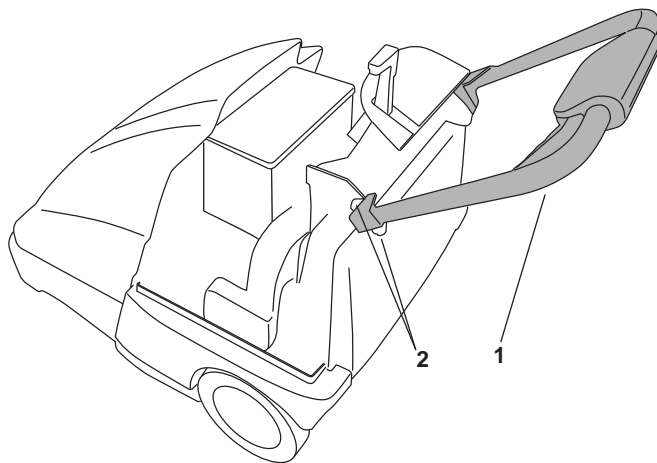
ВАЖНО: Настройки встроенного зарядного устройства аккумулятора ДОЛЖНЫ БЫТЬ перенастроены при переходе на другой тип аккумулятора, т. е. ЖИДКОСТНЫЙ (свинцово-кислотный) или ГЕРМЕТИЧНЫЙ (гелиевый). См. «НАСТРОЙКИ ЗАРЯДНОГО УСТРОЙСТВА»

Зарядное устройство настроено производителем для использования аккумуляторов Гель / AGM.

Установка аккумулятора:

- Выньте пусковой ключ из машины.
- Поверните передний капот и снимите верхний капот, чтобы получить доступ к отсеку для аккумуляторов.
- Аккуратно поместите аккумулятор в отсек таким образом, чтобы клемма аккумулятора была обращена к задней части машины, и подсоедините кабели к аккумулятору: КРАСНЫЙ к ПОЛОЖИТЕЛЬНОМУ полюсу (+), ЧЕРНЫЙ к ОТРИЦАТЕЛЬНОМУ (-) (рис. 2/В).
- Закрепите аккумулятор с помощью ремня.
- Зарядите аккумулятор. См. «ЗАРЯДКА АККУМУЛЯТОРА»



Рис. 2/В

РЕГУЛИРОВКА СИСТЕМЫ УПРАВЛЕНИЯ

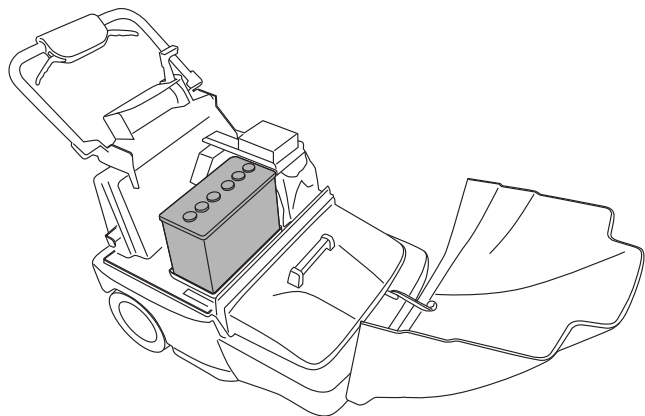

Рис. 3

1) Рычаг управления боковой щеткой: при переводе рычага в положение «I» боковая щетка перемещается в рабочее положение и начинает вращаться. Для остановки щетки переведите рычаг в положение «0».

2) Главный переключатель: электропитание машины.

3) Индикатор заряда: отображает заряд аккумулятора при работе машины.

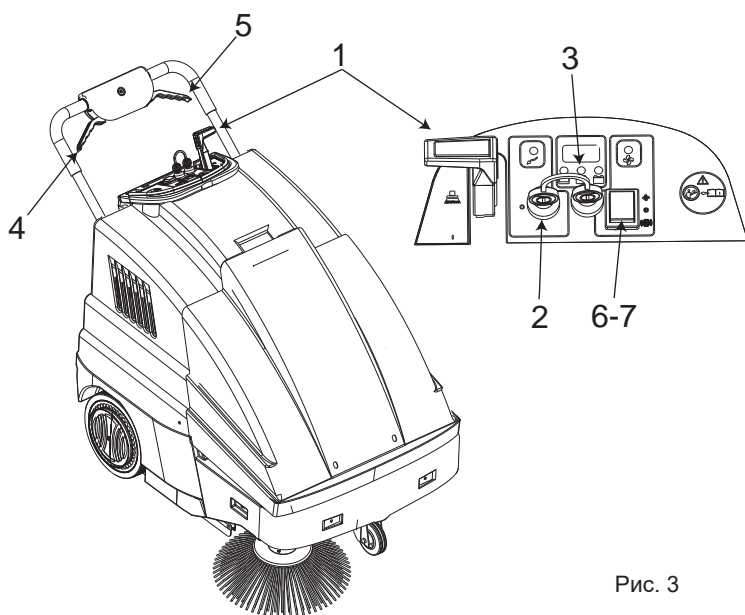
4) Рычаг привода: потянув этот рычаг, вы включите трансмиссию и машину, которая начнет двигаться вперед.

5) Рычаг заслонки: поднятие этого рычага позволяет центральной щетке собирать крупногабаритные предметы.

6) Кнопка электрического встряхивателя фильтра.

7) Переключатель всасывания.

ПУСК

ПРЕДУПРЕЖДЕНИЕ ПО ТЕХНИКЕ БЕЗОПАСНОСТИ: Машина должна использоваться только персоналом, прошедшим обучение и имеющим разрешение на проведение работы.

Не собирайте жидкости и не оставляйте машину без присмотра. Прежде чем отойти от машины, выньте пусковой ключ и храните его в недоступном для детей месте.

ПРЕДУПРЕЖДЕНИЕ ПО ТЕХНИКЕ БЕЗОПАСНОСТИ: Не используйте машину на мокрой поверхности.

Для запуска машины, выполните следующие действия:

- Убедитесь, что боковая щетка (поз. 1 Рис 3) находится в положении «0».
- Установите переключатель с ключом (поз. 2 рис. 3) в положение «I».
- Повернув ключ, подождите примерно 10 секунд, пока машина не начнет работать. Перед началом работы проверьте по индикатору (поз. 3, рис. 3), что аккумулятор заряжен, в противном случае зарядите аккумулятор.
- Включите всасывание, переводением переключателя (поз. 7 рис. 3) в положение «I».

ПРИМЕЧАНИЕ При при перемещении машины выключите всасывание; для этого переведите переключатель (поз. 7 рис. 3) в положение «0».

- Нажмите на рычаг тяги (поз. 4 рис. 3) и приступите к очистке. При необходимости, для установки боковой щетки, переведите рычаг боковой щетки (поз. 1 рис. 3) в положение «I». По завершении работы, если боковая щетка использовалась, переведите рычаг боковой щетки в положение «0», выключите машину и выньте ключи из панели управления.

Автоматическое устройство предотвращает работу машины после определенного уровня разряда аккумулятора.

После достижения этого предела машина останавливается, и, чтобы она снова начала работать, необходимо зарядить аккумулятор.

ИНСТРУКЦИИ ПО ПРАВИЛЬНОЙ ЭКСПЛУАТАЦИИ

После первого запуска машины она готова для начала работы по подметанию. Для достижения постоянной максимальной производительности подметальной машины рекомендуется следовать определенным правилам, призванным обеспечить наилучшие условия работы машины и минимизировать риск ее повреждения.

Важно:

- Не собирайте провода, тросы, ремни или аналогичные материалы.
- При наличии крупногабаритных или особо легких предметов (бумаги, листьев и т. п.), собирая мусор, поднимите переднюю часть машины, нажав на рукоятку.
- Используйте рычаг подъема щетки для сбора крупного мусора.
- После окончания работы встряхните фильтр (см. «ТЕХНИЧЕСКОЕ ОБСЛУЖИВАНИЕ ФИЛЬТРА»).
- Обеспечивайте правильную регулировку центральной щетки (см. «РЕГУЛИРОВКА ЦЕНТРАЛЬНОЙ ЩЕТКИ»).

СНЯТИЕ МУСОРНОГО БАКА



ВНИМАНИЕ: перед снятием мусорного бака убедитесь, что все функции машины отключены. Это позволит избежать контакта с вращающейся щеткой.

ПРЕДУПРЕЖДЕНИЕ: СБОР МУСОРА ДОЛЖЕН ПРОИЗВОДИТЬСЯ С ТЩАТЕЛЬНЫМ СОБЛЮДЕНИЕМ ДЕЙСТВУЮЩЕГО ЗАКОНОДАТЕЛЬСТВА.

Передний бак (рис. 4)

- Поверните/откройте переднюю крышку.
- Поднимите и поверните два запирающих устройства.
- Держите бак за ручку/ручки и снимите его, потянув вверх.
- Опорожните бак.

Чтобы поставить бак снова на место:

- Вставьте бак в машину.
- Поверните и опустите два запора.
- Поверните/закройте передний капот.

Задний бак (рис. 5)

- Поднимите и поверните два запирающих устройства заднего бака.
- Удерживая задний бак за ручку, выньте его из машины.
- Опорожните бак.

Чтобы поставить бак снова на место:

- Вставьте бак в машину.
- Поверните и нажмите на два запора.



Рис. 4



Рис. 5

ТЕКУЩЕЕ ТЕХНИЧЕСКОЕ ОБСЛУЖИВАНИЕ

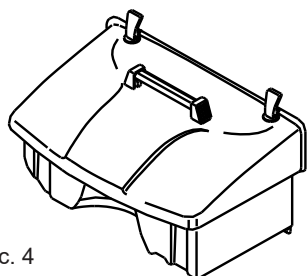
ПРЕДУПРЕЖДЕНИЯ БЕЗОПАСНОСТИ: Все ремонтные работы должны выполняться квалифицированным специалистом. Используйте оригинальные или одобренные запасные части.

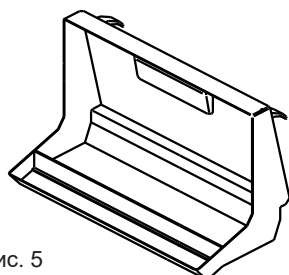

ПРЕДУПРЕЖДЕНИЕ: Перед выполнением каких-либо работ на машине отсоедините кабели аккумулятора и отсоедините кабель питания зарядного устройства.

ПРЕДУПРЕЖДЕНИЕ: Все операции по техническому обслуживанию должны выполняться, когда машина выключена.

ПРОВЕРКИ	При поставке	Каждые 10 часов	Каждые 50 часов	Каждые 100 часов	Каждые 200 часов
Ослабление ремней				X	
Затяжка гаек и винтов			X		
Состояние щеток			X		
Проверьте герметичность прокладок		X			
Убедитесь, что все функции активны	X	X	X	X	
Замените фильтр					X



Рис. 5/А

ТЕХНИЧЕСКОЕ ОБСЛУЖИВАНИЕ АККУМУЛЯТОРА

Аккумулятор должен всегда быть чистым и сухим. Клеммы и полюсы должны всегда быть чистыми. Жидкостный аккумулятор (свинцово-кислотный) — каждые 10 часов снимайте крышки и проверяйте уровень электролита; при необходимости долейте дистиллированную воду, чтобы покрыть пластины, но не переполняйте (максимум 5 мм над пластинами). Помните, что помещение, в котором производится эта операция, должно хорошо проветриваться: во время этой операции держитесь подальше от открытого огня и не курите.

Аккумулятор рассчитан на работу в течение более 2-х часов. Если в действительности это время значительно ниже, проверьте:

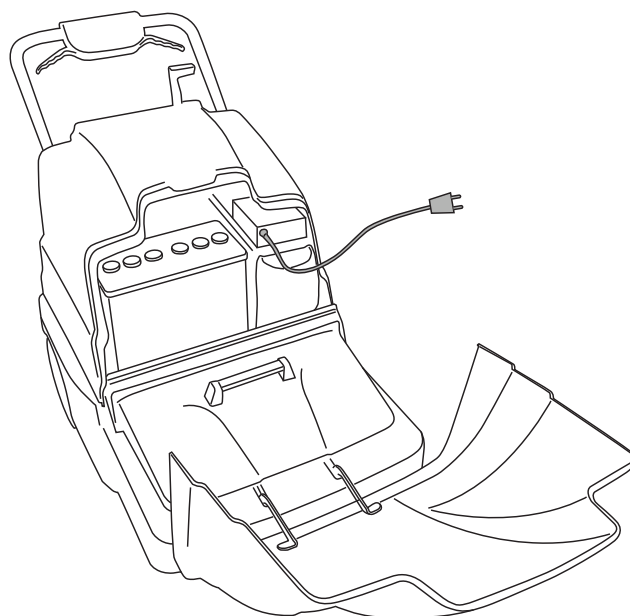
- что щетки не заблокированы проводами, тросами и ремнями;
- что аккумулятор полностью заряжен.

Зарядка аккумулятора

Срок службы аккумулятора зависит от текущего технического обслуживания и уровня разряда. Не допускайте снижения заряда аккумулятора ниже предела, указанного индикаторами (поз. 3, рис. 3).

Как только достигнут предел максимального разряда, машина остановится, и, чтобы ее использовать снова, аккумулятор необходимо зарядить.

Индикаторы зарядки на панели управления

Зеленый индикатор: Аккумулятор заряжен.

Желтый индикатор: Аккумулятор разряжается; зарядите его как можно скорее.

Красный индикатор: Аккумулятор разряжен. ПРЕКРАТИТЕ использовать машину, немедленно зарядите ее.

Чтобы зарядить аккумулятор



ПРЕДУПРЕЖДЕНИЕ: Аккумуляторы выделяют водород. Держите их подальше от искр и открытого огня. При зарядке держите отсек для аккумуляторов открытым.

ПРЕДУПРЕЖДЕНИЯ БЕЗОПАСНОСТИ: При выполнении операций по техническому обслуживанию и ремонту избегайте контакта с аккумуляторной кислотой. При работе с аккумулятором или кабелями аккумулятора надевайте защитные перчатки и защитные очки.

- Когда машина не используется, храните ее в хорошо проветриваемом месте.
- Когда машина выключена, подсоедините кабель зарядного устройства (рис. 5/А). Убедитесь, что входное напряжение, указанное для зарядного устройства, соответствует доступному напряжению источника электропитания.
- Перед зарядкой убедитесь в правильности настроек зарядного устройства. Зарядное устройство настроено производителем для использования аккумуляторов Гель/AGM. (См. «НАСТРОЙКИ ЗАРЯДНОГО УСТРОЙСТВА»).
- Если с зарядным устройством возникла проблема, отобразится код ошибки (см. руководство к зарядному устройству, поставляемому с машиной).
- Во время цикла зарядки индикаторы зарядного устройства изменяют цвет с красного на желтый и, наконец, на зеленый. В конце цикла зарядки, когда горит зеленый индикатор, отсоедините кабель зарядного устройства.



ПРЕДУПРЕЖДЕНИЕ: Никогда не отсоединяйте аккумулятор при зарядке. Это может вызвать искрение.

НАСТРОЙКИ ЗАРЯДНОГО УСТРОЙСТВА

ВАЖНО: Поставляемое зарядное устройство настроено производителем для использования аккумуляторов Гель/AGM. Для свинцово-кислотных аккумуляторов DIP-переключатели на зарядном устройстве должны быть установлены, как показано на следующем рисунке; в противном случае аккумулятор может повредиться.

DIP-переключатели расположены под черной круглой крышкой (рис. 5/В).

SW1			SW2	
DP1	DP2	DP1		
OFF	OFF	OFF	IULa Acido generica	
OFF	OFF	ON	IULa/O Acido generica con mant.	
OFF	ON	OFF	IULa Acido "Trojan"	
OFF	ON	ON	IUO Gel/AGM Generica	DEFAULT
ON	OFF	OFF	IULa Gel "Exide Sonnenschin"	
ON	OFF	ON	IULa AGM "Discover"	
ON	ON	OFF	IULa Gel AGM Reliant AGM "Trojan"	
ON	ON	ON	IUoU AGM Fullriver	

SW2	
DP2	
ON	13A
OFF	10A DEFAULT



Рис. 5/В

ОТКЛОНЕНИЯ В РАБОТЕ ЗАРЯДНОГО УСТРОЙСТВА

Мигает желтый светодиод	Неподходящий аккумулятор, аккумулятор не подключен или короткое замыкание на выходе.
Мигают красный и желтый светодиоды	Напряжение аккумулятора выше 4,0 В, но ниже 1,4 В для элемента.
Горят красный и желтый светодиоды	Внутренняя ошибка перегрева.
Мигает красный светодиод	Превышено показание таймера безопасности. Внутреннее короткое замыкание (Перегрузка по току на выходе)
Ежесекундно мигают красный, желтый и зеленый светодиоды	В EEPROM зарядного устройства не запрограммированы все параметры профиля зарядки.
Непрерывно мигают красный, желтый и зеленый светодиоды	В EEPROM зарядного устройства не запрограммированы параметры выбранного профиля зарядки или профиль зарядки неактивен.

ТЕХНИЧЕСКОЕ ОБСЛУЖИВАНИЕ ФИЛЬТРА

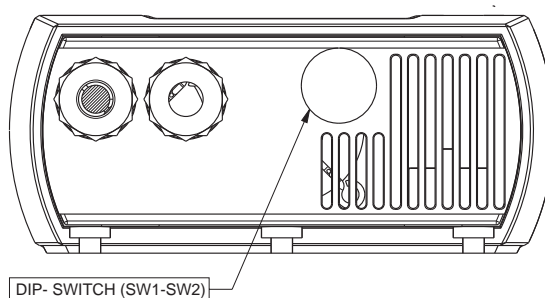

ВНИМАНИЕ: перед извлечением фильтра или предварительного фильтра убедитесь, что все функции машины отключены. Это позволит избежать контакта с вращающейся щеткой.

Очистка предварительного фильтра

Очистка предварительного фильтра должна производиться каждый день.

- Снимите задний бак.
- Снимите предварительный фильтр с фильтра
- Очистите предварительный фильтр пылесосом или вымойте его под струей воды и дайте ему полностью высохнуть перед установкой на машину.

Очистка фильтра

Всасывающий фильтр — это важная составляющая эффективной работы всей машины.

Правильное техническое обслуживание фильтра позволит добиться от вашей машины наилучшей производительности. Если в процессе подметания машина начинает поднимать пыль, проверьте состояние всасывающего фильтра.

Фильтр может быть очищен следующими способами:

- автоматическая очистка фильтра: нажмите кнопку встряхивателя фильтра в положении «I» (поз. 6 Рис. 3) на несколько секунд. Повторите эту операцию во время использования машины. Рекомендуется производить эту операцию после каждого цикла работы. Если машина используется в пыльном помещении (например, на лесопилке, складах с движением автотранспортных средств и т.д.), встряхиватель фильтра требуется использовать чаще.
- ручная очистка фильтра: если результат очистки фильтра неудовлетворителен, и в любом случае каждые 20 рабочих часов, выполните ручную очистку фильтра. Перед проведением работ на машине убедитесь, что она выключена и все ее функции отключены; для перевода машины в такое состояние поверните ключ зажигания в положение «0».
- Снимите задний бак.
- Снимите предварительный фильтр с фильтра
- Откройте рукоятки (поз. 1)
- Поверните фиксаторы (поз. 2) на 180°
- Извлеките фильтр (поз. 3)
- Очистите фильтр пылесосом или продуйте фильтр сжатым воздухом (давление не более 6 бар) с расстояния более 20 см (8 дюймов) в направлении, противоположном потоку воздуха.
- Установите фильтр на место; стрелка (поз. 4) должна быть повернута в направлении воздушного потока, снаружи внутрь машины; затем установите предварительный фильтр.

Замена фильтра

Фильтр необходимо заменять после каждых 200 часов работы.

Следуйте инструкциям, показанным на рис. 6:

- Снимите задний бак.
- Откройте ручки (поз. 1)
- Поверните фиксаторы (поз. 2) на 180°
- Замените фильтр (поз. 3)
- Стрелка (поз. 4) должна указывать в направлении воздушного потока снаружи внутрь машины.

ПРЕДУПРЕЖДЕНИЕ: вставьте фильтр в указанном направлении (поз. 4, рис. 6).

Заменяя фильтр, убедитесь, что между фильтром и прокладками обеспечена идеальная герметичность.

ПРИ УТИЛИЗАЦИИ МУСОРА ТЩАТЕЛЬНО ПРИДЕРЖИВАЙТЕСЬ ДЕЙСТВУЮЩИХ ПРАВИЛ.



Рис. 6

ЗАМЕНА И РЕГУЛИРОВКА БОКОВОЙ ЩЕТКИ

Замена

Подняв переднюю часть машины, чтобы заменить боковую щетку, открутите винт (рис. 2), который фиксирует щетку, и снимите ее. Замените ее на новую и затяните винт вместе с шайбой.

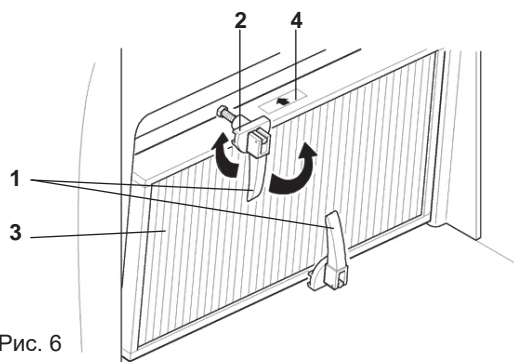
Регулировка

Поверните передний капот и снимите передний бак.

Боковая щетка регулируется путем ослабления винтов (поз. 1, рис. 6/A) и перемещения щетки вручную вдоль щелей на желаемую высоту. Определив нужную высоту, затяните оба винта.



Рис. 6/A

ЗАМЕНА И РЕГУЛИРОВКА ЦЕНТРАЛЬНОЙ ЩЕТКИ

Замена (рис.6/B)

Чтобы заменить центральную щетку, поверните передний капот и снимите передний бак с машины, открутите четыре крепежные винта и снимите щетку. При повторной сборке новой щетки убедитесь, что щетка расположена в правильном направлении — таким образом, чтобы грязь перемещалась к центру машины.

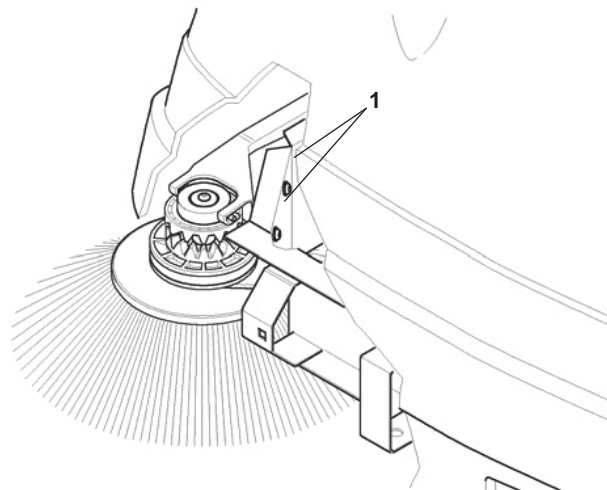

Рис. 6/B

Регулировка центральной щетки

Высота центральной щетки устанавливается на заводе производителя для твердых полов (керамика или натуральный камень) с настройкой «0» (рис. 6/D). Если вы используете машину на мягких полах (ковровые покрытия), ослабьте контргайку поз. 1 Рис. 6/D и поверните регулировочную ручку поз. 2 Рис. 6/D, на два полных оборота по часовой стрелке, чтобы уменьшить давление щетки. Затяните контргайку.

Для получения необходимой регулировки щетки убедитесь, что щетинки слегка изгибаются о поверхность пола. По мере износа щетки важно увеличивать ее давление для поддержания оптимальной производительности подметания.

Чрезмерное давление щетки ускоряет ее износ и сокращает срок службы аккумулятора. При замене изношенной щетки необходимо снова установить высоту на «0».

ПРИМЕЧАНИЕ



Рис. 6/D

ЗАМЕНА И РЕГУЛИРОВКА РЕМНЯ

Чтобы подготовить машину для замены одного или нескольких ремней, выполните следующее:

- поверните передний капот и снимите верхний капот и передний бак.
- после снятия левого колеса отверните винты крепления бампера и боковой правой крышки и снимите их.

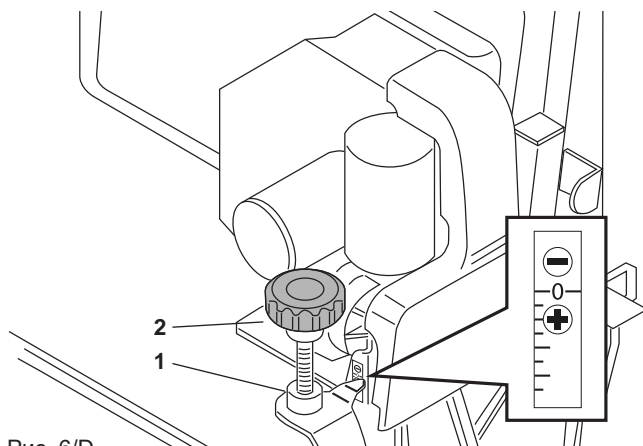
Замена ремня боковой щетки

- Снимите ремень (поз. 7, рис. 7) со шкива (поз. 6, рис. 7).
- Открутите штифт крепления (поз. 8, рис. 7) и освободите скобы на боковом кронштейне (поз. 9, рис. 7) со стороны зубчатого направляющего ролика.
- Снимите ремень (поз. 7, рис. 7) с бокового кронштейна (поз. 9, рис. 7).
- Замените ремень.
- Снова присоедините боковой кронштейн (поз. 9, рис. 7) к зубчатому направляющему ролику.
- Снова затяните штифт (поз. 8, рис. 7).
- Снова установите ремень (поз. 7, рис. 7) на шкиве (поз. 6, рис. 7).

Замена ремня привода

- Снимите ремень (поз. 1, рис. 7).



Рис. 7

ЗАМЕНА ЗАСЛОНОК

Внешние боковые заслонки

Для замены боковых щитков (поз. 1 рис. 8) снимите задние колеса. Открутите винты, крепящие заслонки к шасси (поз. 2, рис. 8), и замените их на новые.

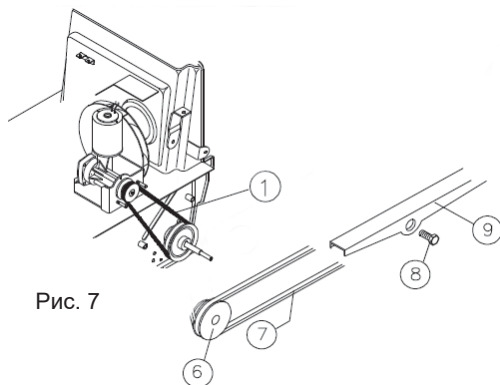
Внутренние боковые заслонки

Чтобы заменить внутренние боковые заслонки (поз. 5, рис. 8), поднимите переднюю часть машины и открутите винты (поз. 6, рис. 8), которые крепят заслонки к шасси. Замените заслонки на новые.

Центральная заслонка

- Снимите задние колеса и соответствующие боковые крышки.
- Снимите тяговый шкив.
- Снимите задний бак.
- Открутите два штифта крепления заслонки (поз. 3, рис. 8) на обеих сторонах шасси.
- Удерживая заслонку (поз. 4, рис. 8), потяните ее к наружному краю машины.

Повторная сборка:

- Вставляйте заслонку в том же направлении, в каком она снималась.
- Вставьте две контрольные точки в соответствующие отверстия.
- Затяните штифты крепления и повторно соберите машину.



Рис. 8

ЗАМЕНА И РЕГУЛИРОВКА ТРОСОВ

Замена приводного троса

Чтобы заменить приводной трос, выполните следующее:

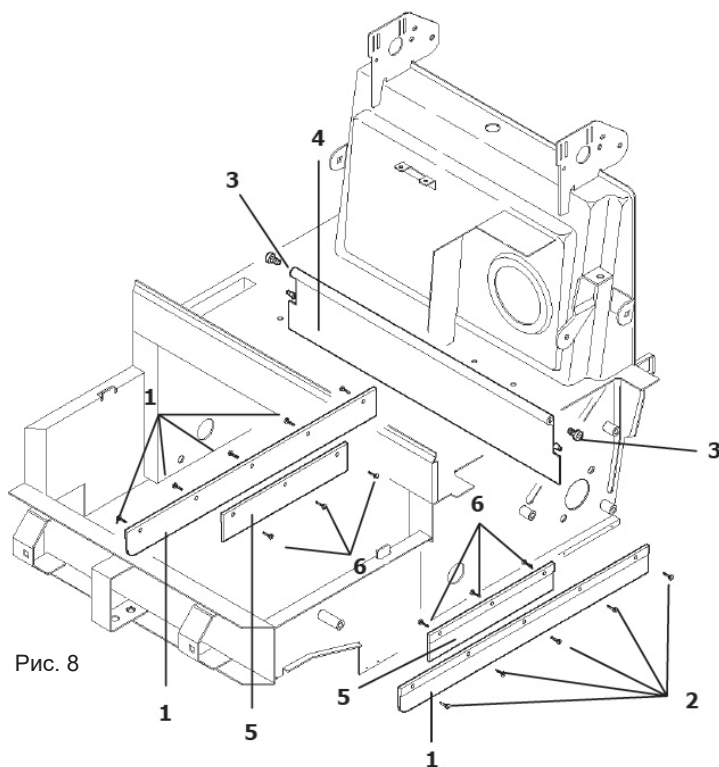
- Снимите с машины верхний капот.
- Ослабьте чеку на фиксаторе троса.
- Вытяните трос из фиксатора и из рукоятки привода полностью.

Чтобы повторно установить трос:

- Вставьте один конец троса в регулировочный винт на рукоятке привода (конец без сферического фиксатора троса).
- Вставьте трос в манжету.
- Прикрепите сферический фиксатор троса к рукоятке.
- Пропустите трос сначала через регулируемую заслонку, прикрепленную к шасси, а затем через фиксатор троса.
- Затяните фиксирующую чеку.

Чтобы отрегулировать трос и добиться требуемого положения, используйте две регулирующие заслонки.

Замена подъемного троса боковой щетки

Чтобы заменить подъемный трос боковой щетки, выполните следующее:

- Снимите с машины передний капот и передний бак.
- Снимите передний бампер, правое колесо и правую крышку.
- Ослабьте зажим троса.
- Ослабьте чеку на штифте крепления.
- Снимите рукоятку с опоры и откройте ее.
- Вытащите трос из двух манжет.

Чтобы повторно установить трос:

- Вставьте трос в рукоятку.
- Закройте рукоятку и закрепите ее на опоре.
- Вставьте трос в манжеты.
- Зафиксируйте один конец троса с помощью зажима, а другой конец с помощью штифта крепления.

Чтобы отрегулировать трос и добиться требуемого положения, используйте две регулирующие заслонки.

ТАБЛИЦА ДЛЯ ВЫЯВЛЕНИЯ И УСТРАНЕНИЯ НЕИСПРАВНОСТЕЙ

НЕИСПРАВНОСТЬ	ПРИЧИНА	РЕШЕНИЕ
Центральная щетка не вращается.	Ремень порван	Замените
	Редукторный электродвигатель поврежден	Обратитесь в сервисный центр
	Провод отсоединен	Обратитесь в сервисный центр
Боковая щетка не вращается	Ремень порван	Замените
Аккумулятор не держит заряд	Нет жидкости (для свинцово-кислотных аккумуляторов)	Долейте
	Клемма отошла	Затяните
Из вентилятора выходит пыль	Фильтр поврежден	Замените
	Фильтр установлен неправильно	Установите правильно
	Прокладки изношены	Замените
Щетки изнашиваются слишком быстро	Давление на щетки слишком большое	Отрегулируйте
Во время работы выбрасывается пыль	Заслонки изношены	Замените
	Фильтр засорен	Очистите
Электродвигатель всасывания не работает	Электродвигатель сгорел	Обратитесь в сервисный центр
	Провод отсоединен	Обратитесь в сервисный центр
Машина не запускается	Клеммы аккумулятора отошли	Проверьте
	Аккумуляторы разряжены	Зарядите

ПРИМЕЧАНИЕ В случае возникновения других неисправностей обращайтесь к дилеру

УТИЛИЗАЦИЯ МАШИНЫ

Если машина подлежит утилизации, обратите внимание, что аккумуляторы НЕ МОГУТ считаться обычными отходами и должны утилизироваться в соответствии с действующим законодательством. Поскольку машина представляет собой установку, собранную из нескольких разных частей, рекомендуется разобрать ее и отсортировать ее части по группам из одного материала в соответствии с действующим законодательством.

НЕ ИСПОЛЬЗУЙТЕ НИ ОДНУ ИЗ ЕЕ УТИЛИЗИРУЕМЫХ ЧАСТЕЙ В КАЧЕСТВЕ ЗАПАСНОЙ ЧАСТИ. И В ЭТОМ СЛУЧАЕ ТАКЖЕ ХРАНИТЕ ВСЕ ЧАСТИ В НЕДОСТУПНОМ ДЛЯ ДЕТЕЙ МЕСТЕ.

РЕКОМЕНДУЕМЫЕ ЗАПАСНЫЕ ЧАСТИ

Запчасть №	БЫСТРОИЗНАШИВАЕМЫЕ КОМПОНЕНТЫ
PMVR00248	КОМПЛЕКТ СТАНДАРТНОЙ БОКОВОЙ ЩЕТКИ, ПОДМЕТАЛЬНАЯ МАШИНА
SPPV00051	КОМПЛЕКТ ГЛАВНОЙ ЩЕТКИ, ПОДМЕТАЛЬНАЯ МАШИНА, [ПОЛНЫЙ]
FTDP76065	ГЛАВНЫЙ БУМАЖНЫЙ ФИЛЬТР
FTDP00004	КОМПЛЕКТ ПЫЛЕВОГО ФИЛЬТРА, ПРЕДФИЛЬТР
MPVR76042	КОМПЛЕКТ БРЫЗГОВИКА, ЩИТКИ (включает *)
MPVR75928	MPVR75922
MPVR75922	* БРЫЗГОВИК ПРАВОГО ЩИТКА, ЧЕРНЫЙ
MPVR75927	БРЫЗГОВИК ВНУТРЕННЕГО ЩИТКА, СЕРЫЙ
MPVR85933	БРЫЗГОВИК ЗАДНЕГО ЩИТКА
MPVR87400	БРЫЗГОВИК ГЛАВНОГО ЩИТКА, ПЕРЕДНИЙ
MPVR00731	БРЫЗГОВИК ЩИТКА, ПЕРЕДНИЙ
1069835	КАБЕЛЬ ПИТАНИЯ ЗАРЯДНОГО УСТРОЙСТВА, 120 В [NA]
989584	КАБЕЛЬ ПИТАНИЯ ЗАРЯДНОГО УСТРОЙСТВА, 100 В [JP]
1044068	КАБЕЛЬ ПИТАНИЯ ЗАРЯДНОГО УСТРОЙСТВА, 230 В [UK]
1026325	КАБЕЛЬ ПИТАНИЯ ЗАРЯДНОГО УСТРОЙСТВА, 240 В [AUS]
1044069	КАБЕЛЬ ПИТАНИЯ ЗАРЯДНОГО УСТРОЙСТВА, 230 В [UK]
Запчасть №	ЗАПАСНЫЕ ЧАСТИ
1053408	АККУМУЛЯТОР AGM, 12 В пост. тока, 140 Ач / C20 [NA/EXP/JP]
994201	АККУМУЛЯТОР ГЕЛЕВЫЙ, 12 В пост. тока, 105 Ач / C5 [NA/EXP/JP]
VACA00278	ЗАРЯДНОЕ УСТРОЙСТВО, CBND1 12 В 10 А [S7]
RDGR75782	РЕДУКТОРНЫЙ ЭЛЕКТРОДВИГАТЕЛЬ
MOCC75780	ЭЛЕКТРОДВИГАТЕЛЬ ВЕНТИЛЯТОРА, 12 В пост. тока, 77ММД
MPVR87013	УГОЛЬНАЯ ЩЕТКА ДВИГАТЕЛЯ ЩЕТКИ
1017696	КОМПЛЕКТ ЗАПАСНЫХ КЛЮЧЕЙ
MPVR75836	ВТУЛКА РЫЧАГА [УСТРОЙСТВО НАТЯЖЕНИЯ РЕМНЯ]
LAFN75834	ВТУЛКА БАЛАНСИРА
RTRT24661	ШАРНИРНОЕ КОЛЕСО, 100 ММД, ЧЕРНОЕ
CUVR75814	ИГОЛЬЧАТЫЙ ПОДШИПНИК, [НК 1012]
SFVR00002	ШАРИКОВЫЙ ПОДШИПНИК, 0,34 В.
LAFN75826	ВЕНЕЦ [ЗУБЧАТЫЙ], БОКОВАЯ ЩЕТКА
LAFN75833	ВТУЛКА ПОДШИПНИКА
LAFN75838	ШЕСТИГРАННАЯ ВТУЛКА
RTRT75989	КОЛЕСО, 250D 55W ЧЕРНОЕ
PMTR00008	КОЛЕСО, ПРАВОЕ, С ПОДШИПНИКОМ [S7]

PMTR00010	КОЛЕСО, ЛЕВОЕ, С ПОДШИПНИКОМ [S7]
CUVR75815	ПОДШИПНИК И ФЛАНЕЦ [S7]
CUVR86373	ШАРИКОВЫЙ ПОДШИПНИК [6000 2RS]
VEVR26677	РАБОЧЕЕ КОЛЕСО ВЕНТИЛЯТОРА, 200 ММД
MECE75944	ГЛАВНАЯ ПЛАТА
LAFN00188	ВТУЛКА
MPVR00017	РЫЧАГ БОКОВОЙ ЩЕТКИ
MOCC00500	ДВИГАТЕЛЬ ВСТРЯХИВАТЕЛЯ ФИЛЬТРА [S7]
897510	ПРЕДОХРАНИТЕЛЬ 30А
604257	ПРЕДОХРАНИТЕЛЬ, 001А, 250В
MEVR01133	ПРЕДОХРАНИТЕЛЬ, 15А, 32В
MTCG13166	РЕМЕНЬ ПРИВОДА
MTCG85335	РЕМЕНЬ БОКОВОГО ЩИТКА, СИНИЙ
KTRI75926	КОМПЛЕКТ УПЛОТНЕНИЙ, ФИЛЬТР [4 ШТ.]
KTRI86322	КОМПЛЕКТ УПЛОТНЕНИЙ, ПЕРЕДНИЙ БАК [3 ШТ.]
GUGO00285	УПЛОТНЕНИЕ, ЗАДНИЙ БАК
CUVR71988	ПОДШИПНИК, НАТЯЖНОЙ ШКИВ
CUVR00005	ПОДШИПНИК, ГЛАВНАЯ ЩЕТКА
CUVR86893	ПОДШИПНИК, БОКОВАЯ ЩЕТКА
CUVR37344	ИГОЛЬЧАТЫЙ ПОДШИПНИК, КОЛЕСО
CUVR37341	ИГОЛЬЧАТЫЙ ПОДШИПНИК, КОЛЕСО